

Ładowanie papieru

Czynność 1 z 4

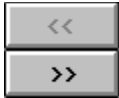

- 1 Przesuń regulatory szerokości i długości papieru w ich najbardziej zewnętrzne pozycje.

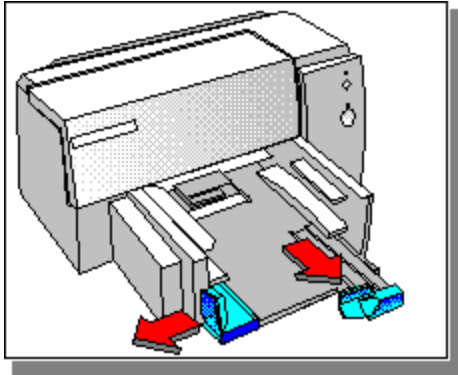

Ładowanie papieru

Czynność 2 z 4

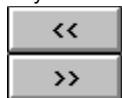

- 2 Ułóż plik papieru o grubości około 19 mm wzdłuż prawej strony podajnika wejściowego, stroną do drukowania w dół, aż do jego zatrzymania się.

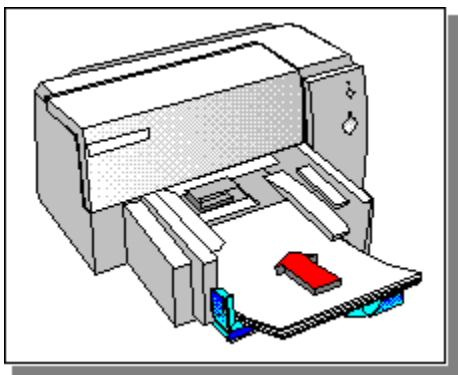

Ładowanie papieru

Czynność 3 z 4

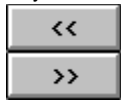

- Przesuń regulatory szerokości i długości papieru, aż do ich zatrzymania się na brzegach papieru.

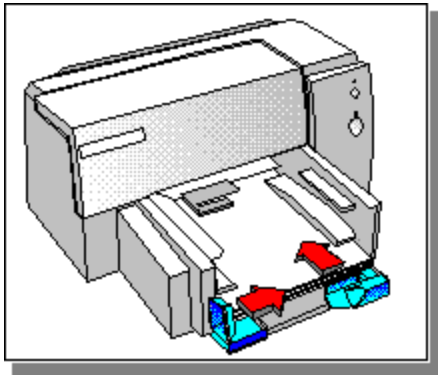

Ładowanie papieru

Czynność 4 z 4

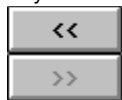

- 4 Na fiszce "Papier" w polu dialogowym ustawień druku HP, zmień ustawienia tak, aby odpowiadały one rodzajowi i formatowi papieru oraz kierunkowi druku, a następnie kliknij OK.

Kliknij tutaj  po instrukcje dotyczące zmiany ustawień druku.



Drukowanie nalepek

Czynność 1 z 4

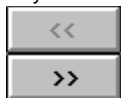

- 1 Rozwchluj plik nalepek, aby upewnić się, że strony nie są poszczepiane ze sobą.

Uwaga Należy używać tylko papierowych nalepek, przeznaczonych specjalnie do drukarek atramentowych (takich jak nalepki Avery InkJet Labels), oraz sprawdzić, aby nie były one starsze niż dwa lata.



Drukowanie nalepek

Czynność 2 z 4

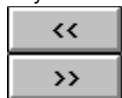

- 2 Wsuń plik nalepek wzdłuż prawej strony podajnika wejściowego, stroną do druku w dół, kładąc je na wierzchu około 25 arkuszy zwykłego papieru.

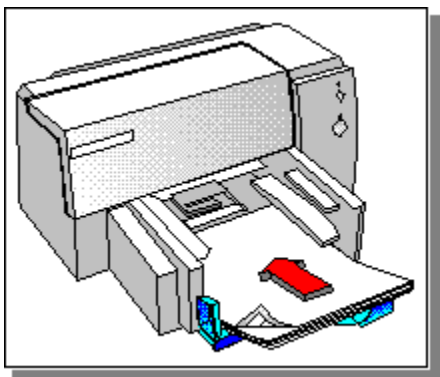

Drukowanie nalepek

Czynność 3 z 4

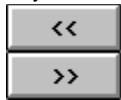

- Przesuń regulatory szerokości i długości papieru, aż do ich zatrzymania się na brzegu nalepek.

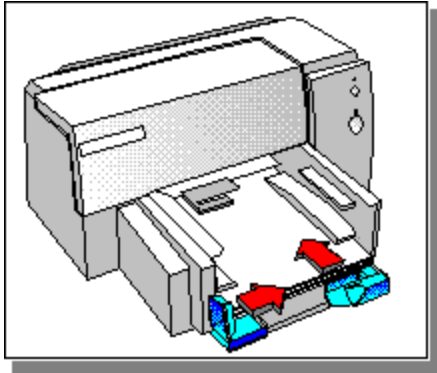

Drukowanie nalepek

Czynność 4 z 4



4 Wydrukuj nalepki.



Drukowanie kopert przy użyciu podajnika wejściowego

Czynność 1 z 5



- 1 Upewnij się, że papier jest wyjęty z podajnika wejściowego.



Drukowanie kopert przy użyciu podajnika wejściowego

Czynność 2 z 5

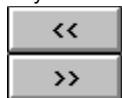

- 2 Wsuń koperty równo do podajnika wejściowego, z klapkami do góry i po prawej stronie, aż do ich zatrzymania się.

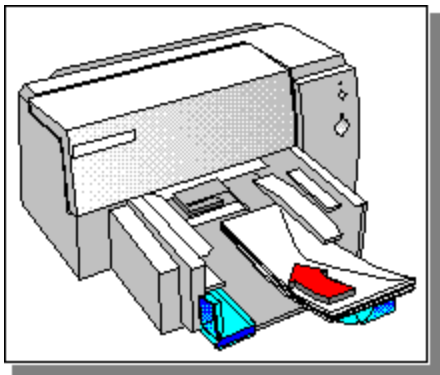

Drukowanie kopert przy użyciu podajnika wejściowego

Czynność 3 z 5



- 3 Przesuń regulatory szerokości i długości papieru, aż do ich zatrzymania się na brzegu kopert.

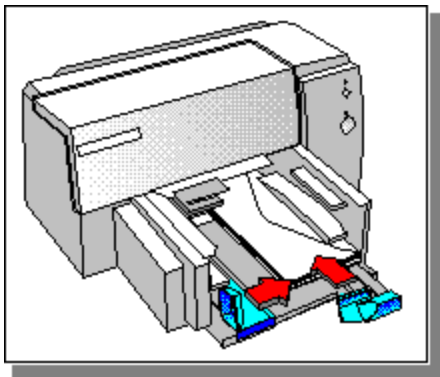

Drukowanie kopert przy użyciu podajnika wejściowego



Czynność 4 z 5



- 4 W polu dialogowym ustawień druku HP, kliknij na fiszce "Papier". W polu formatu papieru, wybierz używany format koperty, a następnie kliknij OK.

Kliknij tutaj  po instrukcje odnośnie zmiany ustawień druku.



Drukowanie kopert przy użyciu podajnika wejściowego



Czynność 5 z 5



5 Wydrukuj swoją kopertę.

Drukowanie na obu stronach kartki



Czynność 1 z 4



- 1 W polu dialogowym ustawienia druku HP, kliknij na fiszce "Papier". W polu "Drukowanie dwustronne", wybierz Książka lub Tablica, a następnie kliknij OK.

Kliknij tutaj  po instrukcje odnośnie zmiany ustawień druku.



Drukowanie na obu stronach kartki



Czynność 2 z 4



2 Wydrukuj swój dokument.



Drukowanie na obu stronach kartki



Czynność 3 z 4



- 3 Po wydrukowaniu wszystkich nieparzystych stron, pojawi się ekran z instrukcjami odnośnie drukowania parzystych stron. Należy postępować według instrukcji na ekranie.

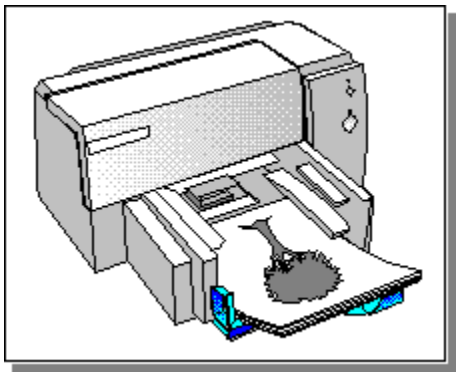

Drukowanie na obu stronach kartki

Czynność 4 z 4

- 4 Po wyjęciu i ponownym włożeniu nieparzystych stron zgodnie z instrukcjami na ekranie, kliknij "Kontynuuj", aby zakończyć drukowanie dokumentu.

Parzyste strony zostaną wydrukowane na odwrotnej stronie stron nieparzystych.

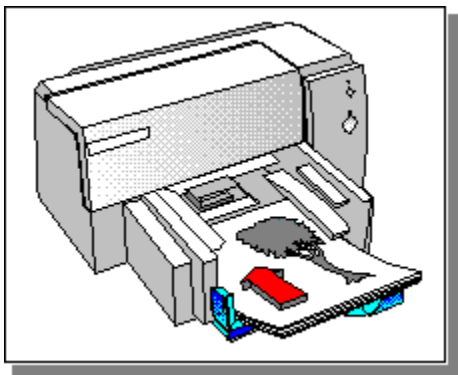

Książka

Drukowanie na dwóch stronach kartki, z łączeniem wzdłuż jednego brzegu książki. Wybór kierunku strony w portrecie lub w pejzażu decyduje o brzegu książki.

Dwustronne drukowanie wymaga ręcznego przełożenia pliku papieru w podajniku wejściowym. Postępuj według instrukcji na ekranie odnośnie przełożenia papieru.

Ułożenie

Drukowanie wielostronicowego dokumentu w kolejności, od ostatniej strony do pierwszej. Przy drukowaniu wielu kopii, każda kopia zostanie całkowicie wydrukowana, w kolejności, przed wydrukowaniem następnej kopii.

Technologia ColorSmart

Technologia HP ColorSmart, w ramach polu dialogowego ustawienia druku HP, analizuje dokumenty i automatycznie reguluje ustawienia kolorów w celu wyprodukowania możliwie najlepszego kolorowego wydruku. Pomimo, że ColorSmart dostarczy najlepszej jakości druku, można ręcznie zmienić ustawienia w dowolnym czasie poprzez wybór opcji ręcznej w fiszce "Ustawienia" w polu dialogowym ustawienia druku HP.

Ciągły (transparentowy) papier

Papier dostarczany w formie ciągłej, zwany również papierem komputerowym i papierem składanym w Z. Jest on zwykle perforowany, co umożliwia podzielenie go na pojedyncze strony.

Papier w ciętych arkuszach

Standardowy papier biurowy do kopiarek i drukarek, pocięty na pojedyncze arkusze.

Drukarka standardowa

Drukarka, która jest używana po wybraniu rozkazu "Drukuj" bez uprzedniego wyszczególniania, której drukarki chcesz użyć z aplikacją. Powinna to być drukarka najczęściej używana.

Parzyste strony

Strony o parzystych numerach, zwykle strony po lewej stronie książki.

Skala szarości

Skala szarości składa się z odcieni szarości, od bieli do czerni. Kiedy kolorowy dokument drukowany jest na biał-czarnej drukarce, kolory zamienione są w odpowiednie odcienie skali szarości.

Ramka narzędziowa HP DeskJet

Ramka narzędziowa HP DeskJet umożliwia dostęp do informacji, które potrzebne są do używania drukarki, łącznie z procedurami dla podstawowych prac drukarskich, szczegółowymi instrukcjami do rozwiązywania częstych problemów z drukowaniem, informacjami o stanie drukarki i funkcjach drukarki, takich jak drukowanie stron próbnych i wyrównywanie pojemników z tuszem.

Pole dialogowe ustawień druku HP

Pole dialogowe ustawień druku HP umożliwia dostęp do funkcji drukarki z programów, takich jak edytory tekstu lub programy graficzne. Można używać pola dialogowego ustawienia druku HP do wyboru opcji jakości druku, kierunku drukowania na stronie, rodzaju papieru, formatu papieru i ColorSmart.

Materialy

To papier i inne materiały, na których odbywa się drukowanie. Papier, klisze, nalepki i koperty są przykładami takich materiałów.

Strony nieparzyste

Strony z nieparzystymi numerami, zwykle strony po prawej stronie książki.

Kierunek lub kierunek druku na stronie

Kierunek w jakim informacje są drukowane na stronie. Należy wybrać kierunek portretowy do drukowania w poprzek szerokości strony, w stylu listowym, a kierunek pejzażowy do drukowania w poprzek długości strony, w stylu arkusza kalkulacyjnego.

Obsługa drukarki

"Obsługa drukarki" dostarcza informacji odnośnie stanu druku oraz dostęp do funkcji drukarki, takich jak drukowanie stron próbnych, testowanie diagnostyczne lub wyrównywanie pojemników z tuszem.

Tablica

Drukowanie na obydwóch stronach kartki, z łączeniem wzdłuż górnego brzegu kartek. Opcja ta odwraca tylne strony kartek w sposób umożliwiający ich czytanie w stylu kalendarzowym.

Dwustronny druk wymaga ponownego ręcznego włożenia pliku papieru do podajnika wejściowego. Należy postępować według instrukcji na ekranie w celu prawidłowego włożenia papieru.

Buildtags Start Here

Build tag spacer 1

Wybór standardowej drukarki

Czynność 1 z 3

- 1** Na pasku zadań, kliknij Start, a następnie wybierz "Drukarki" z menu "Ustawienia".
-

Wybór standardowej drukarki

Czynność 2 z 3

- 2 Kliknij na ikonie swojej drukarki HP DeskJet, a następnie wybierz "Ustaw jako drukarkę standardową" z menu Plik.

Jeżeli pozycja "Ustaw jako drukarkę standardową" jest zaznaczona, Twoja drukarka jest już drukarką standardową.

Wybór standardowej drukarki

Czynność 3 z 3

3 Kliknij w polu "Zamknij", aby zamknąć okno.

Zmiana ustawień druku

_____ Zmiana ustawień druku aktualnego dokumentu
(zalecana).

_____ Zmiana ustawień druku wszystkich przyszłych
dokumentów (ustawienia mogą być zastąpione przez Twoje oprogramowanie).

Build tag spacer 19

Build tag spacer 20

Zmiana ustawień druku aktualnego dokumentu

Czynność 1 z 1

Procedura ta będzie się różniła w zależności od używanego programu.

1 Z menu Plik, wybierz "Ustawienia strony" lub "Ustawienia druku", a następnie kliknij Opcje.

-Lub-

Z menu Plik, wybierz Druk, a następnie kliknij Własności.

Build tag spacer 21

Build tag spacer 22

Zmiana ustawień druku wszystkich przyszłych dokumentów

Czynność 1 z 3

1 Na pasku zadań, kliknij Start, a następnie wybierz Drukarki z menu Ustawienia.

-Lub-

Kliknij tutaj _____, aby otworzyć folder drukarek teraz.

Zmiana ustawień druku wszystkich przyszłych dokumentów

Czynność 2 z 3

- 2 Kliknij na ikonie swojej drukarki HP DeskJet, a następnie wybierz Własności z menu Plik.
Możesz teraz zmienić ustawienia druku.
-

Zmiana ustawień druku wszystkich przyszłych dokumentów

Czynność 3 z 3

3 Kliknij na polu Zamknij, aby zamknąć okno.

Build tag spacer 24

Włączenie dwukierunkowego wspomagania

Czynność 1 z 4

- 1 Otwórz folder drukarek, kliknij na ikonie swojej drukarki HP DeskJet, a następnie wybierz Własności z menu Plik.
Kliknij tutaj _____ aby otworzyć teraz folder drukarek.
-

Włączenie dwukierunkowego wspomagania

Czynność 2 z 4

2 Kliknij na fiszce "Szczegóły".

Włączenie dwukierunkowego wspomagania

Czynność 3 z 4

3 Kliknij na przycisku "Ustawienia bufora".

Włączenie dwukierunkowego wspomagania

Czynność 4 z 4

- 4** Zaznacz pole "Włącz dwukierunkowe wspomaganie dla tej drukarki".
-

Build tag spacer 25

Drukowanie bezpośrednio do drukarki

Czynność 1 z 4

- 1 Otwórz folder drukarek, kliknij na ikonie swojej drukarki HP DeskJet, a następnie wybierz Własności z menu Plik.
Kliknij tutaj _____, aby otworzyć teraz folder drukarek.
-

Drukowanie bezpośrednio do drukarki

Czynność 2 z 4

2 Kliknij na fiszce "Szczegóły".

Drukowanie bezpośrednio do drukarki

Czynność 3 z 4

3 Kliknij na przycisku "Ustawienia bufora".

Drukowanie bezpośrednio do drukarki

Czynność 4 z 4

- 4** Zaznacz pole "Drukuj bezpośrednio do drukarki".
-

Build tag spacer 26

Papier Transparentowy HP

Użyj papieru transparentowego HP, aby uzyskać najlepszy wynik przy drukowaniu transparentów. Wydruk na papierze transparentowym HP powoduje mniejszą ilość zacięć papieru i zapewnia jaśniejsze kolory oraz gęstsze natężenie czerni. Także nie ma potrzeby odrywania dziurkowań. Jeżeli jednak postanowisz używać innego papieru składanego lub komputerowego, użyj papieru o gramaturze 20 funtów i pamiętaj, by rozwachlować papier przed ładowaniem go.

Klisze HP Premium

Użyj klisz HP Premium, aby uzyskać najlepszy wynik przy drukowaniu przeźroczy prezentacyjnych. Powłoka Klisz HP Premium jest specjalnie przeznaczona do używania z tuszami HP, w wyniku czego otrzymasz wyraźne obrazy i tekst oraz najszybszy czas schnięcia.

Papier błyszczący HP Premium

Użyj Papieru błyszczącego HP Premium w celu drukowania obrazów fotograficznych o błyszczącym wykończeniu.

Nalepki

Aby uzyskać najlepsze wyniki przy drukowaniu nalepek, użyj nalepek Avery InkJet Labels, które są specjalnie przeznaczone do drukarek atramentowych InkJet. Jeżeli używasz nalepek innego rodzaju, mogą one odkleić się od swojego arkusza w Twojej drukarce, albo tusz może nie schnąć prawidłowo. Upewnij się, że wybrane są nalepki, które nie są złożone, zawinięte, zmarszczone, lub częściowo użyte. Mogą one zaciąć się w drukarce. Sprawdź także, aby nie były one starsze niż dwa lata.

Karty HP

Użyj Kart HP, aby utworzyć kolorowe karty, zaproszenia oraz notatki na wszelką okazję. Karty HP posiadają linie zaigieć, aby ułatwić dokładne składanie kart na ćwiartki, również dołączone są specjalne koperty dokładnie dopasowane do kart. Specjalna powłoka zapewnia wyraźne, jasne kolory, zapobiegając jednocześnie plamieniu i rozmazywaniu się tuszu. Również można zamówić pocztą karty z nadrukowanymi ramkami i wzorami na wszelką okazję.

Dowiedz się jak



Wybierz przycisk obok pozycji, o której chcesz się więcej dowiedzieć.

- Wymienić pojemnik z tuszem
- Załadować papier
- Zmienić ustawienia druku
- Drukować na różnych rodzajach i formatach papieru
- oraz na kopertach
- Drukować na dwóch stronach papieru
- Używać drukarki w sieci

W celu pełnego wykorzystania możliwości drukarki oraz towarzyszącej jej pomocy ekranowej, należy skorzystać z ramki narzędziowej HP DeskJet.

Używanie drukarki w sieci

Drukarka HP DeskJet może być wspólnie używana w sieci w jeden z następujących sposobów:

Połączenie sieciowe

Drukarkę można podłączyć do sieci za pomocą urządzenia serwera druku HP JetDirect EX, EX Plus, lub EX Plus3.



Kliknij tutaj _____ po więcej informacji.

Współużytkowanie lokalne

Drukarkę można podłączyć bezpośrednio do portu równoległego wybranego komputera w sieci.



Kliknij tutaj _____ po więcej informacji.

Połączenie sieciowe

W konfiguracji połączenia sieciowego, drukarka może być podłączona do sieci poprzez bezpośrednie połączenie z zewnętrznym serwerem druku, na przykład z urządzeniem HP JetDirect EX, EX Plus, lub EX Plus3, które łączy się z kolei z węzłem sieciowym. Ta konfiguracja zapewnia optymalną wydajność sieci, elastyczność względem fizycznego usytuowania drukarki, i umożliwia użytkownikom odbiór rozbudowanych komunikatów o stanie drukarki.

Jak pokazano w poniższej tabeli, nowsze wersje serwerów druku HP JetDirect EX Plus oraz EX Plus3 zapewniają optymalne komunikaty o stanie drukarki. Jeżeli masz starszy serwer druku HP JetDirect EX Plus, może być wskazane uzupełnienie oprogramowania firmowego (pamięci flesztowej) przy użyciu programu, który obecnie jest dostępny od HP. Opcja ta nie jest dostępna dla oryginalnych urządzeń serwera druku HP JetDirect EX; aczkolwiek korzystanie z tych urządzeń zapewni lepszą wydajność drukowania w sieci oraz elastyczność względem usytuowania drukarki.

	JetDirect EX	JetDirect EX Plus	JetDirect EX Plus3
Ograniczone informacje o stanie	tak	nie Wersje oprogramowania firmowego sprzed E.04.20	tak Wersje oprogramowania firmowego sprzed D.04.20
Rozbudowane informacje o stanie	nie	tak Wersje oprogramowania firmowego E.04.20 i późniejsze	tak Wersje oprogramowania firmowego D.04.20 i późniejsze

Wybierz połączenie tego rodzaju, gdy:

- Liczba lokalnych współużytkowników drukarki powoduje znaczny spadek wydajności drukowania.
- Nie można dogodnie umieścić drukarki korzystając z bezpośredniego połączenia z portem równoległym.



Współużytkowanie lokalne



W konfiguracji lokalnego współużytkowania, drukarka jest bezpośrednio połączona z portem równoległym wybranego komputera (lub serwera) w sieci. Wtedy drukarka może być współużytkowana przez innych użytkowników sieci poprzez połączenie drukarek sieciowych z Windows.

Lokalne połączenie sieciowe jest tanim i łatwym sposobem współużytkowania drukarki, ponieważ nie wymaga ono dodatkowego sprzętu lub oprogramowania. W zależności od ustawień pierwszeństwa i liczby współużytkowników drukarki, praca komputera głównego może być zwolniona w czasie obsługi wydruków, i wydruki dla innych mogą być nieco opóźnione. W dodatku, tylko użytkownik komputera głównego może odbierać komunikaty o stanie drukarki dotyczące papieru lub pojemników z tuszem. Jeżeli komputer główny zostanie wyłączony lub przeinicjowany, prace drukarskie mogą zostać utracone lub ich wydruk uniemożliwiony.

Wybierz połączenie tego rodzaju, gdy:

- Wydajność drukowania jest zadowalająca ze względu na małą liczbę użytkowników lub ograniczone wykorzystanie.
- Drukarka, w przypadku gdy podłączona jest do konkretnego komputera, jest dogodnie usytuowana dla wszystkich użytkowników.
- Ograniczone komunikaty o stanie dotyczące drukarki nie stanowią wyraźnego problemu i nie wpływają na wydajność.



Drukowanie na różnorodnych rodzajach i formatach papieru oraz na kopertach



Wybór właściwego papieru.

Drukowanie klisz lub przezroczcy.

Drukowanie na papierach "premium" HP.

Drukowanie nalepek.

Drukowanie na papierach standardowego formatu.

Drukowanie na papierach nietypowego formatu.

Drukowanie kopert.

Drukowanie kart.

Wybór właściwego papieru



Można skorzystać z kilku rodzajów papieru, aby uzyskać najlepszy rezultat dla danego rodzaju dokumentu.



Klisze HP Premium



Papier błyszczący HP Premium



Papier HP Premium Inkjet



Nalepki



Wymiana pojemników z tuszem



Czynność 1 z 6



1 Włącz drukarkę i otwórz górną pokrywę.

Kosz pojemnika z tuszem przesunie się w środkową pozycję i lampka wznowienia  zacznie mrugać.



Wymiana pojemników z tuszem



Czynność 2 z 6



- 2 Podnieś w górę zatrzask pojemnika, złap za górną część pustego pojemnika i wyciągnij go z kosza.

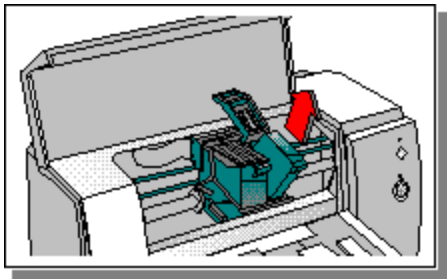

Wymiana pojemników z tuszem



Czynność 3 z 6



- 3 Wyjmij nowy pojemnik z tuszem z pudełka i delikatnie usuń taśmę pokrywającą otwory wytryskowe tuszu, uważając, aby nie dotknąć ich lub styków.

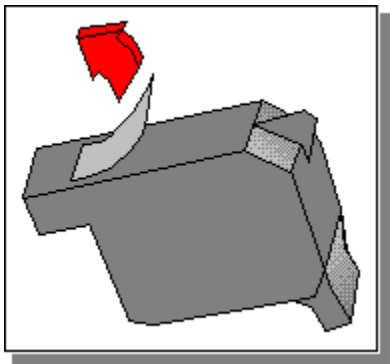

Wymiana pojemników z tuszem



Czynność 4 z 6



- 4 Wepchnij nowy pojemnik w dół do jego kosza i zamknij zatrzask pojemnika.

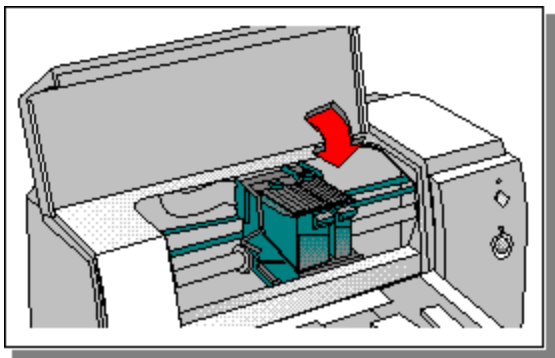

Wymiana pojemników z tuszem



Czynność 5 z 6



5 Zamknij pokrywę drukarki.



Wymiana pojemników z tuszem



Czynność 6 z 6



6 Wyrównaj pojemniki z tuszem, dla uzyskania najlepszej jakości druku.

Kliknij tutaj  aby wyrównać teraz pojemnik z tuszem.



Drukowanie na papierze niestandardowego formatu



Czynność 1 z 5



- 1 W polu dialogowym ustawienia druku HP, kliknij na fiszce "Papier". W polu formatu papieru, wybierz "Niestandardowy".
Pojawi się pole dialogowe "Niestandardowy format papieru".

Kliknij tutaj  po instrukcje odnośnie zmiany ustawień druku.



Drukowanie na papierze nietypowego formatu



Czynność 2 z 5



2 W formacie papieru, wpisz wartości w polach dla szerokości i długości, a następnie kliknij OK.

Uwaga Szerokość papieru musi mieścić się w granicach od 100 mm do 215 mm); długość papieru musi mieścić się w granicach między 148 mm i 356 mm.



Drukowanie na papierze niestandardowego formatu



Czynność 3 z 5



- 3 Wsuń plik papieru o grubości około 19 mm wzdłuż prawego brzegu podajnika wejściowego, stroną do druku w dół, aż do jego zatrzymania się.



Drukowanie na papierze nietypowego formatu



Czynność 4 z 5



4 Przesuń regulatory szerokości i długości papieru, aż do ich zatrzymania się na brzegu papieru.



Drukowanie na papierze niestandardowego formatu



Czynność 5 z 5



5 Wydrukuj swój dokument.



Drukowanie kopert



Drukowanie pojedynczych kopert może odbywać się przy użyciu podajnika na pojedyncze arkusze, lub można drukować do 15 kopert przy użyciu podajnika wejściowego. Wybierz metodę, której chcesz używać:



Pojedyncza koperta

Plik kopert

Drukowanie kopert przy użyciu podajnika na pojedyncze arkusze



Czynność 1 z 5



- 1 Wyreguluj podajnik na pojedyncze arkusze, aby odpowiadał szerokości używanej koperty.

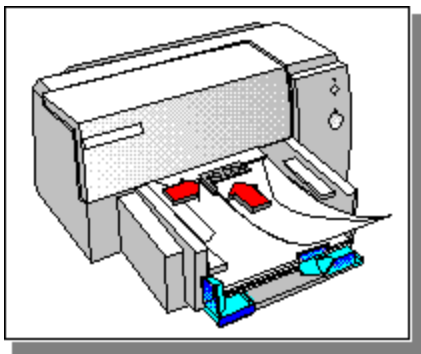

Drukowanie kopert przy użyciu podajnika na pojedyncze arkusze



Czynność 2 z 5



- 2 Wsuń kopertę do podajnika na pojedyncze arkusze, z klapką do góry i po prawej stronie, aż do jej zatrzymania się.

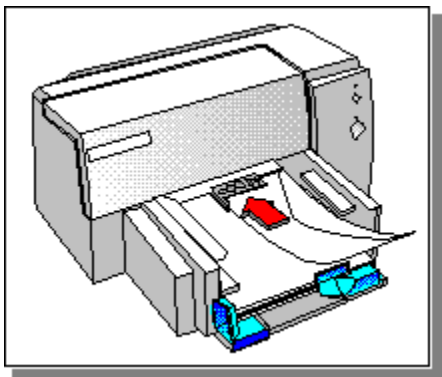

Drukowanie kopert przy użyciu podajnika na pojedyncze arkusze



Czynność 3 z 5



- 3 Wyreguluj podajnik na pojedyncze arkusze tak, aby prawy brzeg koperty był wyrównany z prawym brzegiem podajnika wejściowego.



Drukowanie kopert przy użyciu podajnika na pojedyncze arkusze



Czynność 4 z 5



- 4 W polu dialogowym ustawienia druku HP, kliknij na fiszce "Papier". W polu formatu papieru, wybierz format używanej koperty, a następnie kliknij OK.

Kliknij tutaj  po instrukcje odnośnie zmiany ustawień druku.



Drukowanie kopert przy użyciu podajnika na pojedyncze arkusze



Czynność 5 z 5



5 Wydrukuj swoją kopertę.



Drukowanie kart



Czynność 1 z 4



- 1 Wsuń plik kart o grubości około 19 mm wzdłuż prawego brzegu podajnika wejściowego, stroną do druku w dół i krótszym brzegiem do przodu, aż do ich zatrzymania się.



Drukowanie kart



Czynność 2 z 4



2 Przesuń regulatory szerokości i długości papieru, aż do ich zatrzymania się na brzegu kart.



Drukowanie kart



Czynność 3 z 4



- 3 W polu dialogowym ustawienia druku HP, kliknij na fiszce "Papier". W polu formatu papieru, wybierz format używanych kart, a następnie kliknij OK; lub, wybierz "Nietypowy", jeżeli żaden z formatów nie odpowiada formatowi używanych kart.

Kliknij tutaj  po instrukcje odnośnie zmiany ustawień druku.

Kliknij tutaj  po instrukcje odnośnie drukowania na papierze nietypowego formatu.



Drukowanie kart



Czynność 4 z 4



4 Wydrukuj karty.



Drukowanie na papierze standardowego formatu



Czynność 1 z 4



- 1 Wsuń plik papieru o grubości około 19 mm wzdłuż prawego brzegu podajnika wejściowego, stroną do druku w dół, aż do jego zatrzymania się.



Drukowanie na papierze standardowego formatu



Czynność 2 z 4



2 Przesuń regulatory szerokości i długości papieru, aż do ich zatrzymania się na brzegach papieru.



Drukowanie na papierze standardowego formatu



Czynność 3 z 4



3 W polu dialogowym ustawienia druku HP, zmień potrzebne ustawienia druku, a następnie kliknij OK.

Kliknij tutaj  po instrukcje odnośnie zmiany ustawień druku.



Drukowanie na papierze standardowego formatu



Czynność 4 z 4



4 Wydrukuj dokument.



Usuwanie zacięcia się papieru



Czynność 1 z 5



1 Otwórz górną pokrywę drukarki.



Usuwanie zacięcia się papieru



Czynność 2 z 5



- 2 Naciśnij i przytrzymaj przycisk wznowienia .

Papier przesunie się w jednym kierunku.

Usuwanie zacięcia się papieru

Czynność 3 z 5

- 3 Jeżeli konieczne, wyjmij podajnik wejściowy, aby wyjąć zmarszczony lub porwany papier. Włóż z powrotem podajnik wejściowy i włóż nowy papier.

Kliknij tutaj _____ po instrukcje odnośnie ładowania papieru.

Usuwanie zacięcia się papieru

Czynność 4 z 5

4 Zamknij górną pokrywę drukarki.

Usuwanie zacięcia się papieru

Czynność 5 z 5

5 Wyłącz drukarkę, a następnie włącz ją z powrotem.

Drukowanie na papierach HP Premium

Czynność 1 z 4

Uwaga Należy używać papierów HP Premium InkJet lub błyszczących, które są przeznaczone specjalnie do drukowania na drukarce HP DeskJet, lub używaj innych papierów przeznaczonych do drukarek atramentowych.

1 Włóż papier HP Premium InkJet lub błyszczący do podajnika wejściowego.

Kliknij tutaj _____ po instrukcje odnośnie ładowania papieru.

Drukowanie na papierach HP Premium

Czynność 2 z 4

2 W polu dialogowym ustawienia druku HP, kliknij na fiszce "Papier". W polu rodzaju papieru, wybierz rodzaj używanego papieru:

■ **Papier błyszczący HP**, przeznaczony do wydruku o najwyższej jakości ze standardowymi pojemnikami z tuszem

_____ **Papier błyszczący HP (kontrola przerwy)**
przeznaczony do drukowania w warunkach wysokiej wilgotności, gdzie papier błyszczący może schnąć powoli

_____ **Papier HP Premium InkJet**, przeznaczony do
wydruku czarno-białego i kolorowego o wyższej jakości niż wydruk na zwykłym papierze

Kliknij tutaj _____ po instrukcje odnośnie zmiany
ustawień druku.

Drukowanie na papierach HP Premium

Czynność 3 z 4

3 Kliknij na fiszce "Ustawienia". W polu jakości druku, wybierz "Najlepszą", a następnie kliknij OK.

Drukowanie na papierach HP Premium

Czynność 4 z 4

4 Wydrukuj swój dokument.

Drukowanie klisz lub przeźroczy

Czynność 1 z 7

Uwaga Zaleca się używać klisz HP Premium, które są przeznaczone specjalnie do używania w drukarce HP DeskJet, lub innych klisz przeznaczonych do używania w drukarkach atramentowych.

- 1** Włóż klistę HP Premium do odpowiedniego podajnika, szorstką stroną w dół i samoprzylepnym paskiem do przodu.
-

Drukowanie klisz lub przeźroczy

Czynność 2 z 7

- 2 W polu dialogowym ustawień druku HP, kliknij na fiszce "Papier". W polu "Rodzaj papieru", wybierz następujące opcje:

_____ **Klisza**, aby normalnie drukować na kliszach
_____ **Klisza (kontrola przerwy)**, aby ręcznie wyjmować
każdą kliszę z pojemnika wyjściowego do wyschnięcia. Po wydrukowaniu każdej strony pojawi się pole dialogowe.
Wyjmij kliszę i kliknij OK, aby kontynuować drukowanie.

Kliknij tutaj _____ po instrukcje odnośnie zmiany
ustawień druku.

Drukowanie klisz lub przeźroczy

Czynność 3 z 7

3 W polu formatu papieru, wybierz Letter.

Drukowanie klisz lub przeźroczy

Czynność 4 z 7

- 4** Jeżeli zamierzasz pisać na swoich kliszach, wybierz Odwróć poziomo,

Gdy używasz klisz, kładź je stroną zadrukowaną w dół na rzutniku i pisz na ich odwrotnej stronie. Ponieważ komenda Odwróć poziomo odwraca obraz, klisze mają prawidłowy wygląd, gdy są położone czołową stroną w dół.

Drukowanie klisz lub przeźroczy

Czynność 5 z 7

5 Kliknij na fiszce "Ustawienia" i w polu jakości druku wybierz "Najlepszą".

Drukowanie klisz lub przeźroczy

Czynność 6 z 7

6 Zmień inne ustawienia druku, jeśli konieczne, a następnie kliknij OK.

Drukowanie klisz lub przeźroczy

Czynność 7 z 7

7 Wydrukuj kliszę lub przeźrocze.

Rozbudowane komunikaty o stanie

Umożliwiają drukarce przekazywanie komunikatów ekranowych dla użytkownikowi w przypadkach, gdy normalny stan drukowania zostaje przerwany. Obejmują one informacje o pojemnikach z tuszem, zacięciu się papieru, braku papieru, oraz inne ostrzeżenia dotyczące drukarki.

Sieć

System komputerów i innego sprzętu zestawiony w celu współużytkowania plików, danych oraz zasobów, na przykład drukarek i skanerów. LAN, czyli lokalna sieć komputerowa, w swojej najmniejszej postaci może składać się z dwóch komputerów i drukarki, z której obydwie komputery mogą korzystać. Większy LAN może łączyć członków grupy roboczej, na przykład w dziale rachunkowości, gdzie użytkownicy mają podobne wymagania względem współużytkowania danych i zasobów.

Papier HP Premium Inkjet

Użyj Papieru HP Premium Inkjet do drukowania prezentacji, ostatecznych egzemplarzy ważnych dokumentów, tabel oraz wykresów. Papier HP Premium Inkjet zapewnia Ci wyraźniejsze, jaśniejsze kolory oraz czarny tekst wyższej jakości w porównaniu z wydrukiem na zwykłym papierze.

